

- 1 Taruh OneKEY yang diisi dan diberi kode pada lensa di sisi stand. Tekan tombol pada kunci untuk menonaktifkan stand.

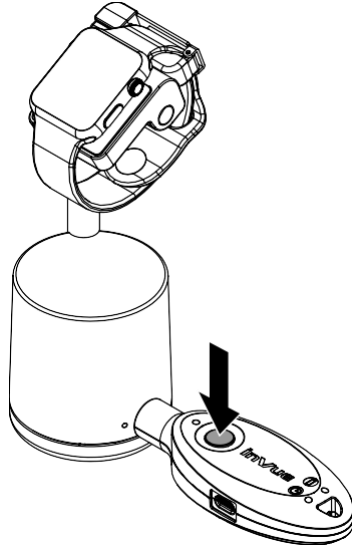

- 2 Cabut kabel daya stand ke catu daya PS515 dan cabut catu daya ke stopkontak.

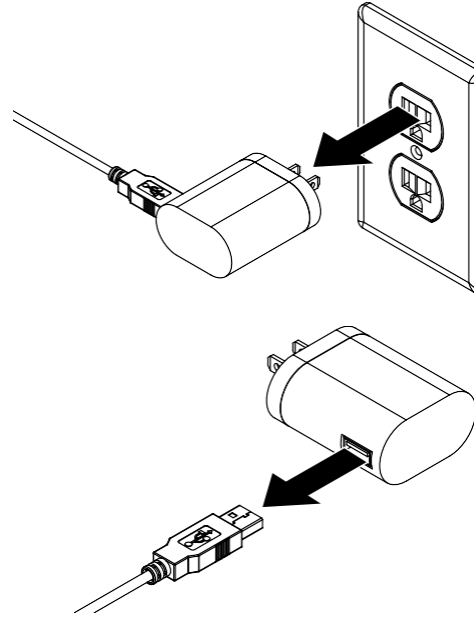

- 3a Jika mencopot stand dari posisinya, pakai alat scraper removal (DNTX93) untuk melonggarkan ikatan perekat antara stand dan permukaan peralatan.

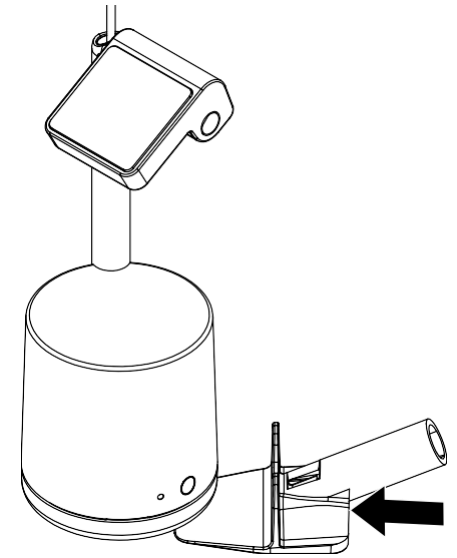

- 3b Jika stand W2000 dipasang kembali, kupas perekat lama dari stand.

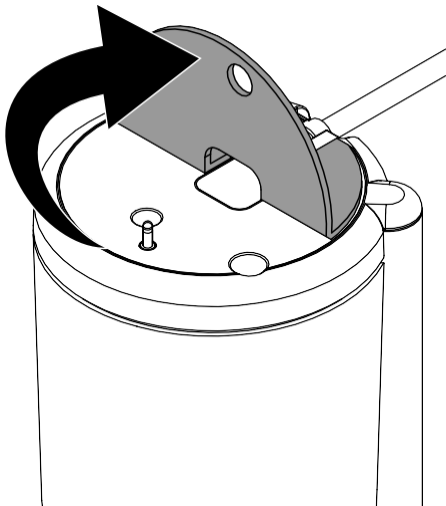

- 3c Pakai tisu alkohol untuk membersihkan sisa perekat dari bagian bawah stand. Tunggu hingga benar-benar kering.

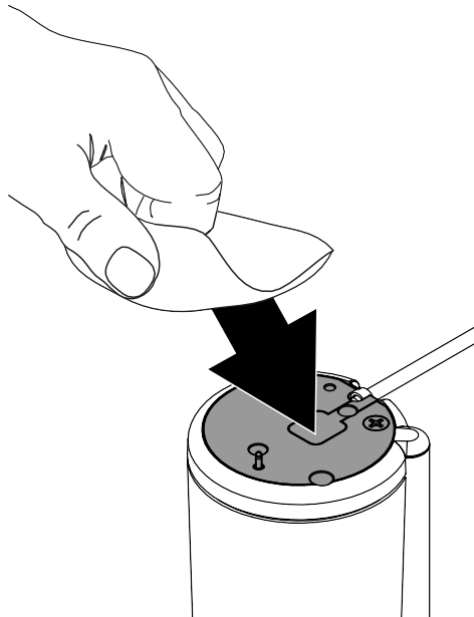

- 3d Copot salah satu perekat pengganti (ADH2321) dari bagian belakangnya dan sejajarkan dengan bagian bawah stand. Ratakan menyeluruh setidaknya selama 10 detik.  
**Catatan:** Sekarang Sensor siap untuk dipasang kembali. Periksa panduan instalasi untuk informasi lebih lanjut.

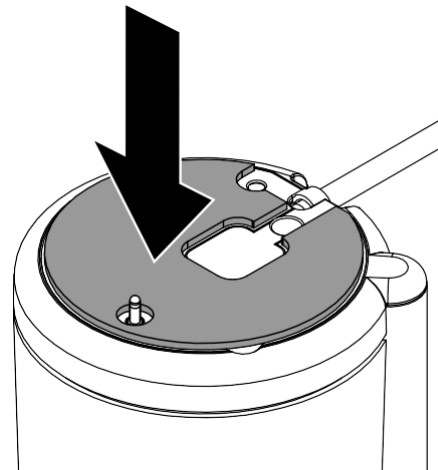

- 4 Pakai bit TT8 untuk melonggarkan baut di penjepit pita. JANGAN coba melepas baut sepenuhnya.

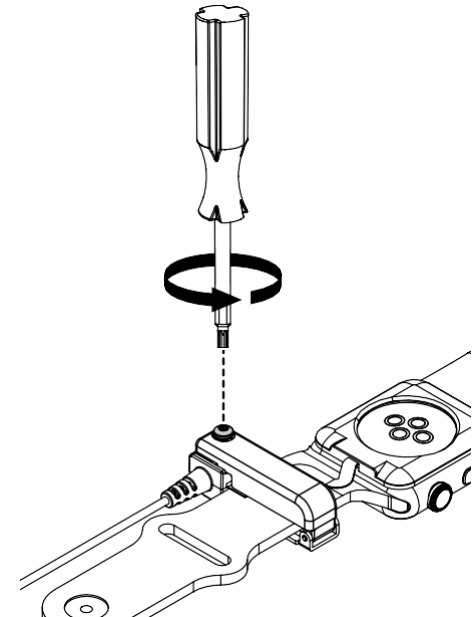

5 Angkat penjepit pita

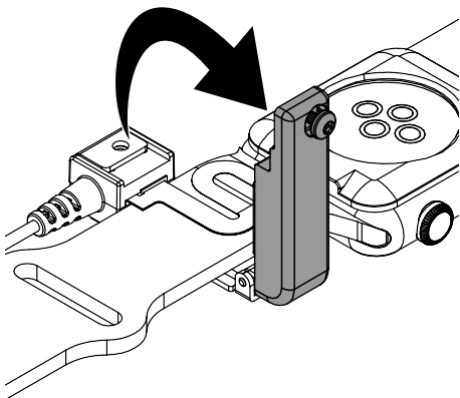

6 Cabut sensor tray atau flex dari port di dalam penjepit pita.

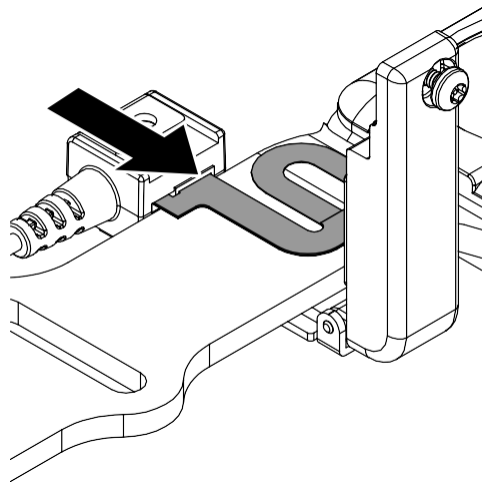

7 Copot sensor tray dengan mencongkel satu sisi dengan tangan secara hati-hati. Kemudian angkat sensor tray dari arloji sampai terlepas.

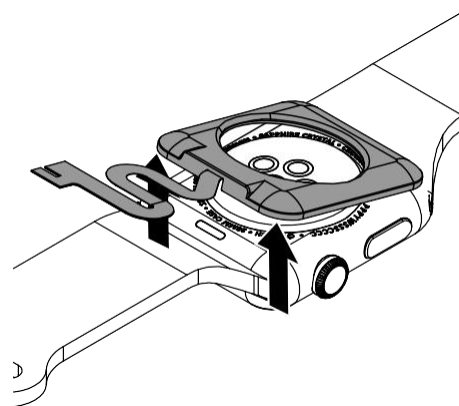

8 Pakai tisu alkohol untuk membersihkan sisa perekat dari bagian bawah arloji. Tunggu hingga benar-benar kering.  
**Catatan:** Arloji sekarang siap untuk dipasang kembali. Periksa panduan instalasi untuk informasi lebih lanjut.

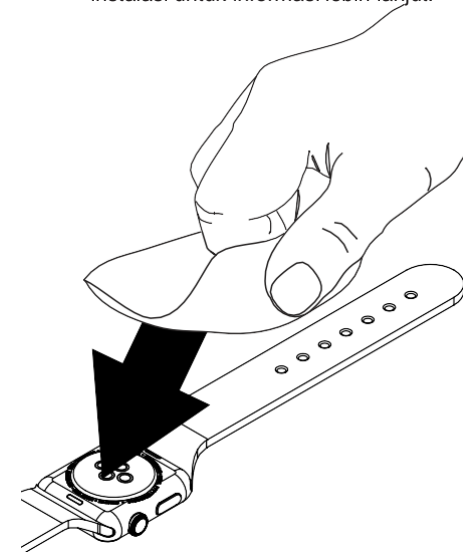

Rev0 08/03/22

**INVUE**

[www.invue.com](http://www.invue.com)

NA / LATAM // 704.752.6513 • 888.55.INVUE

EMEA // +31.23.8900150

APAC // +852.3127.6811

© 2022 InVue Security Products Inc. Semua hak dilindungi undang-undang. InVue adalah merek dagang terdaftar dari Produk Keamanan InVue.

**5** Taruh Stand di tempat yang diinginkan dan Tekan setidaknya selama 10 detik.

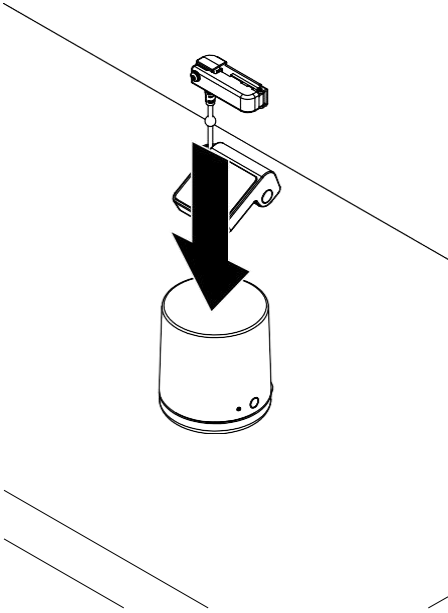

**6a** **Pemasangan Pengisi Daya Khusus:**  
Jika memasangudukan pengisi daya khusus, pakai alat key fob untuk mencabut baut dari sisi dudukan.

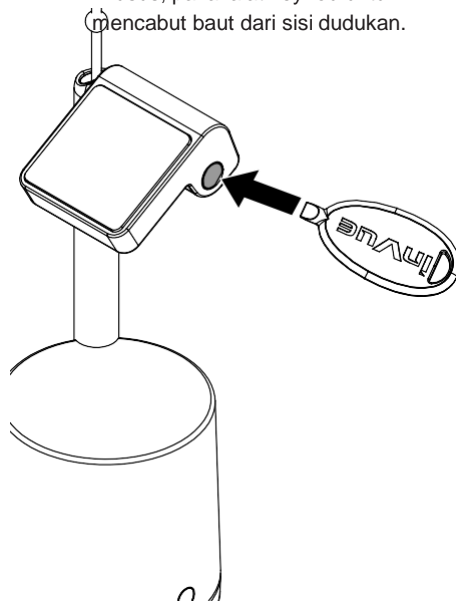

**6b** Copot baut dan sekrup dari sisi dudukan.

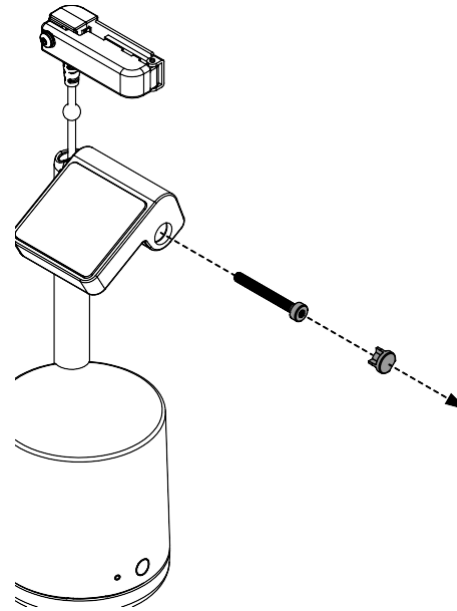

**6c** Copot dudukan asli dari Stand.

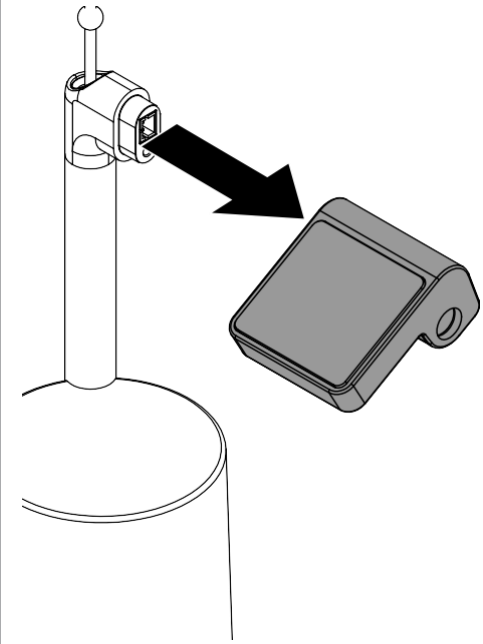

**6d** Taruh dudukan pengisi daya khusus ke Stand.

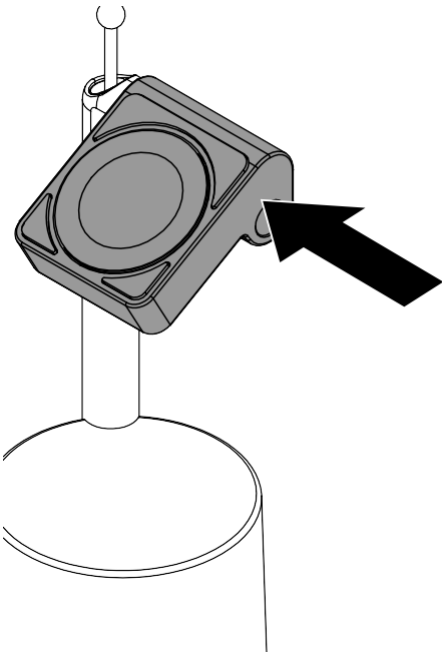

**6e** Kunci dudukan pengisi daya khusus dengan sekrup. Masukkan baut ke dalam lubang di samping dudukan.

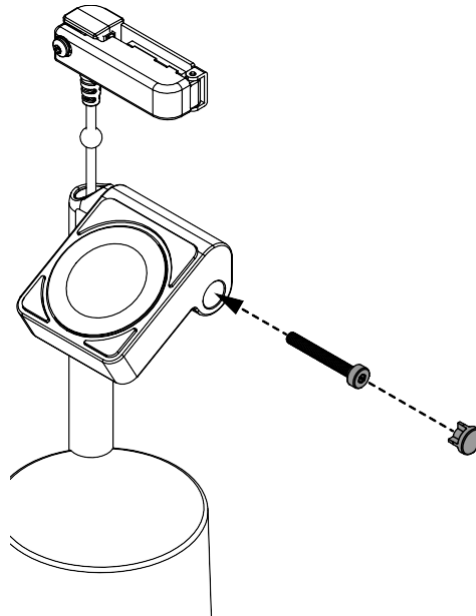

**7** Pakai tisu alkohol yang disediakan untuk membersihkan bagian bawah perangkat wearable yang akan ditampilkan. Tunggu hingga benar-benar kering.

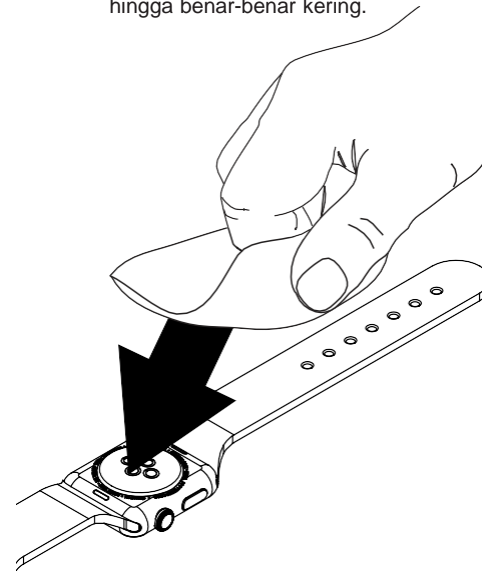

**8** Angkat penjepit pita dari Stand, tarik cukup kabel untuk membantu pemasangan perangkat wearable. Pasang klip penjepit kabel yang disertakan di sekitar kabel untuk mencegah bergerak menarik kembali.

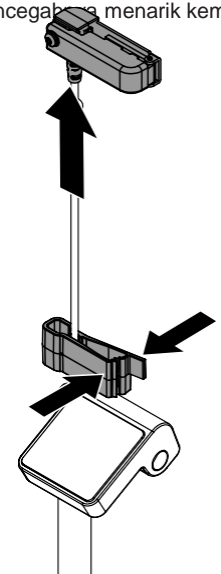

- 9 Pakai bit TT8 untuk melonggarkan baut di Penjepit Pita.

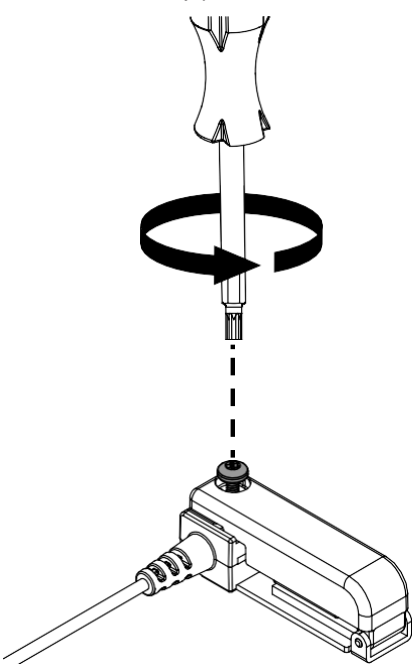

- 10 Buka Penjepit Pita.

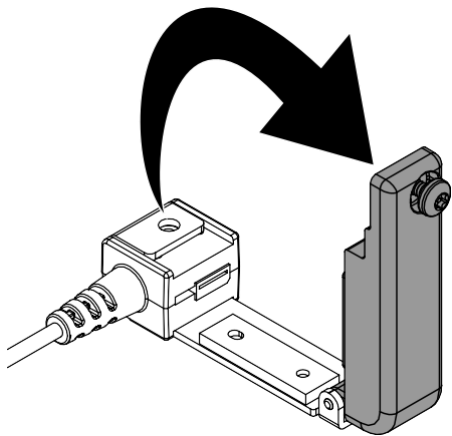

- 11a Pemasangan Penjepit Pita Besar:  
Jika perangkat wearable yang ditampilkan memiliki pita yang terlalu besar untuk dipasang di Penjepit Pita standar, geser Penjepit Pita dari sensor.

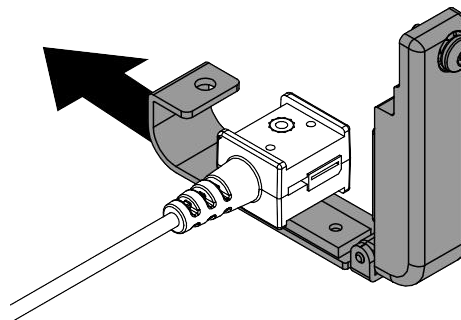

- 11b Geser Penjepit Pita besar ke sensor. Lanjutkan dengan instalasi seperti biasa.

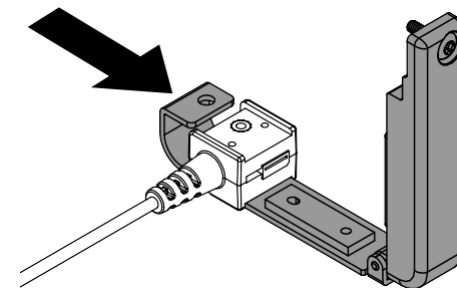

- 12a Pemasangan Bantalan Alternatif :  
Jika perangkat wearable yang ditampilkan memiliki pita yang terlalu tebal atau terlalu tipis untuk dipegang dengan aman di Penjepit Pita, copot bantalan yang terpasang sebelumnya di Penjepit Pita.

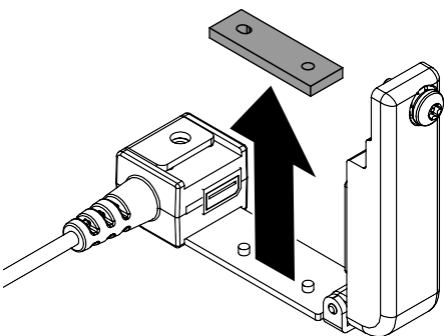

- 12b Pakai tisu alkohol untuk membersihkan area tempat bantalan itu berada. Pastikan semua sisa perekat hilang. Tunggu hingga benar-benar kering.

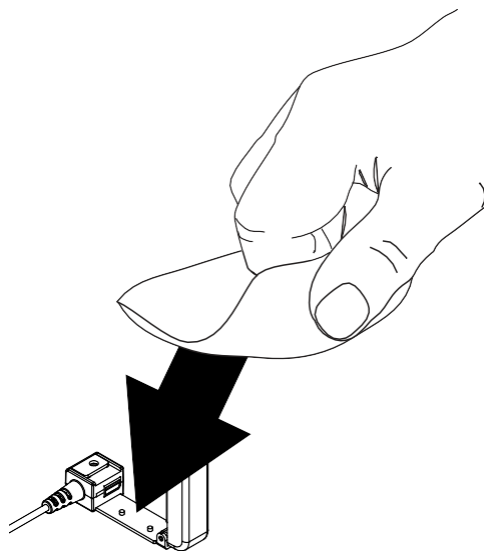

- 12c Pilih bantalan dari kit yang memungkinkan perangkat wearable dipegang dengan aman di Penjepit Pita. Copot bantalan yang cocok dari bagian belakangnya.

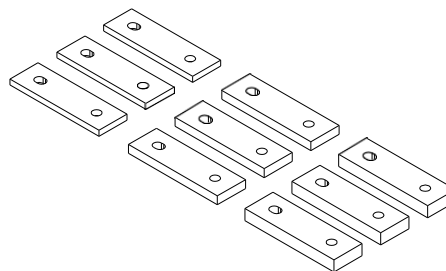

- 12d Taruh bantalan baru ke Penjepit Pita. Sejajarkan lubang pada bantalan dengan tiang pada Penjepit Pita. Tekan setidaknya selama 10 detik.

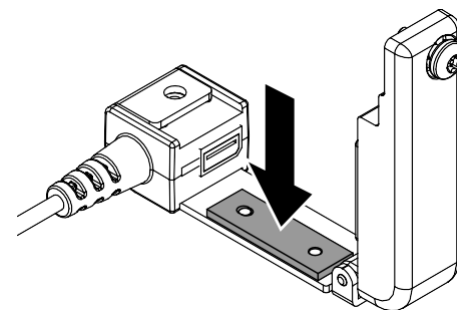

13

Dengan Arloji dalam orientasi normalnya, kenali pita belakangnya. Ini akan menjadi pita yang akan dipasang ke Penjepit Pita.

Pita Belakang

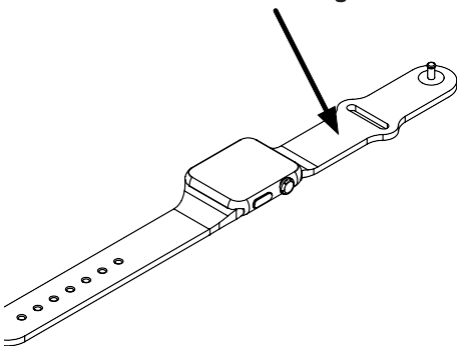

14a

**Pemasangan Sensor Flex Tray Khusus :**

Dengan memakai pull tab, copot liner dari perekat di sensor flex Tray.

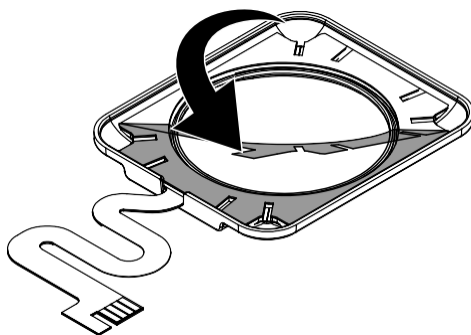

14b

Taruh sensor flex Tray ke bagian bawah perangkat wearable. Pastikan konektor menghadap ke arah pita belakang. Tekan setidaknya selama 10 detik.

Konektor

Pita Belakang

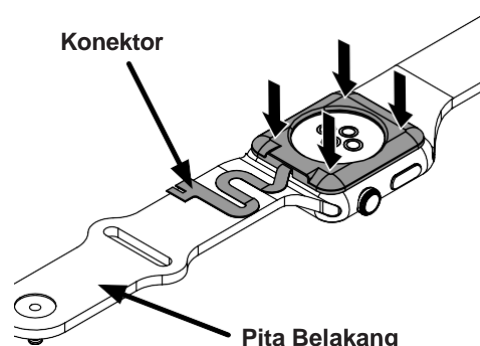

14c

Taruh pita belakang ke dalam penjepit pita terbuka.

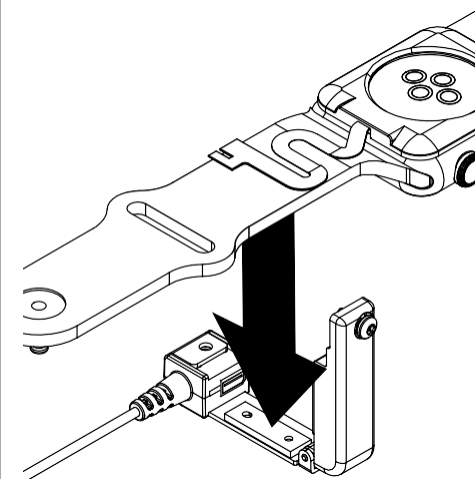

14d

Pasang konektor sensor flex Tray ke port di bagian dalam penjepit pita.

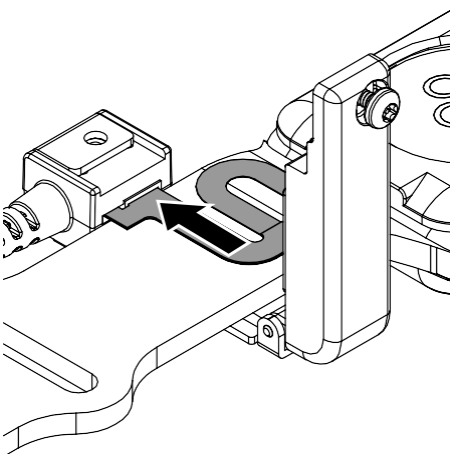

15a

**Pemasangan Sensor Flex Universal :**

Taruh pita belakang perangkat wearable ke dalam penjepit pita terbuka.

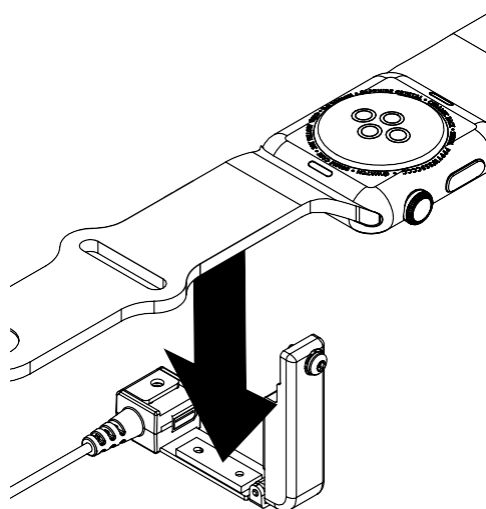

15b

Colokkan sensor flex universal ke port di bagian dalam penjepit pita di atas perangkat wearable.

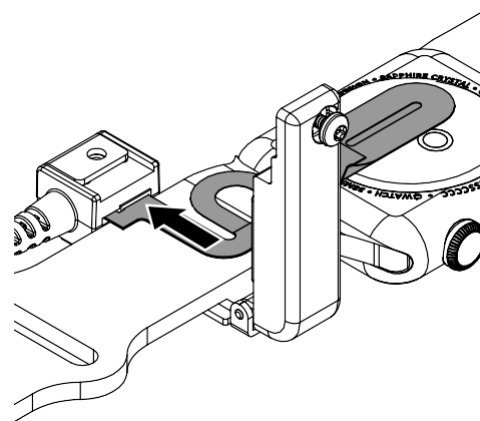

15c

Atur perangkat wearable sehingga area di antara 2 garis putih pada sensor flex (area yang diarsir pada gambar di bawah) akan berada di atas area "engsel" (area tempat pita terhubung ke badan arloji) perangkat wearable.

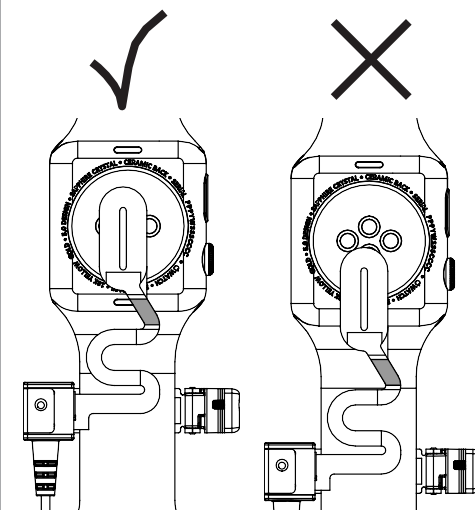

15d Kupas liner dari bagian perekat sensor flex.

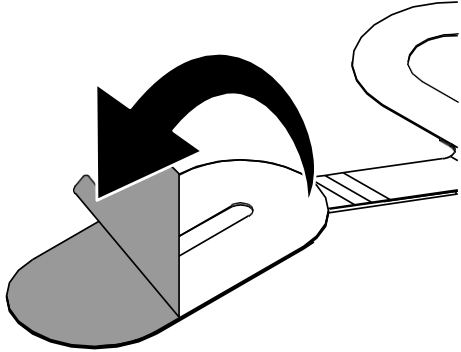

15e Tekan perekat flex ke bagian bawah perangkat wearable setidaknya selama 10 detik. Pastikan semua oval melekat pada perangkat wearable dan tanpa celah yang terlihat.

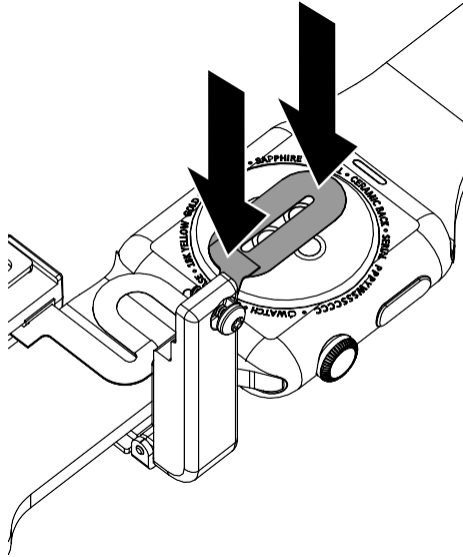

16 Tutup penjepit pita di atas pita jam dan sensor flex.

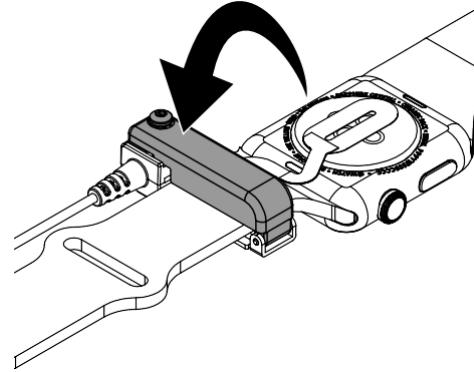

17 Tekan penjepit pita dan pakai bit TT8 untuk mengencangkan baut di penjepit pita. JANGAN terlalu kencang.

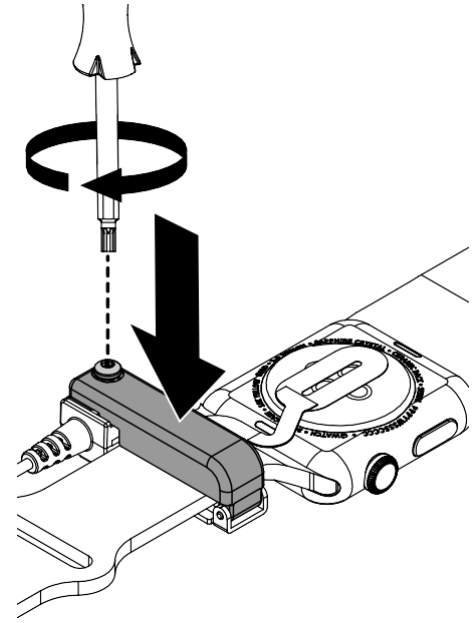

18 Copot klip penjepit kabel dari kabel.

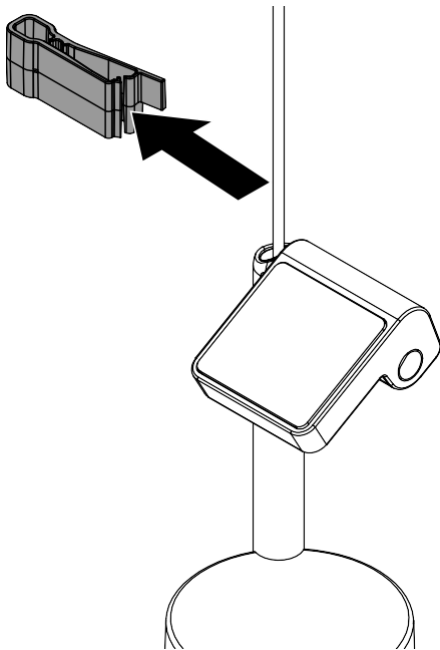

19 Taruh perangkat wearable keudukan.

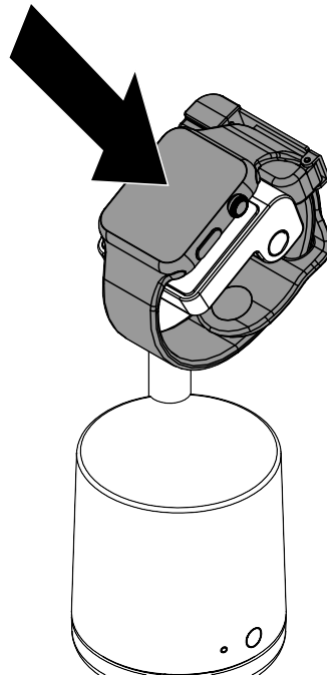

20 Colokkan kabel daya dudukan ke catu daya PS515 dan colokkan catu daya ke stopkontak.

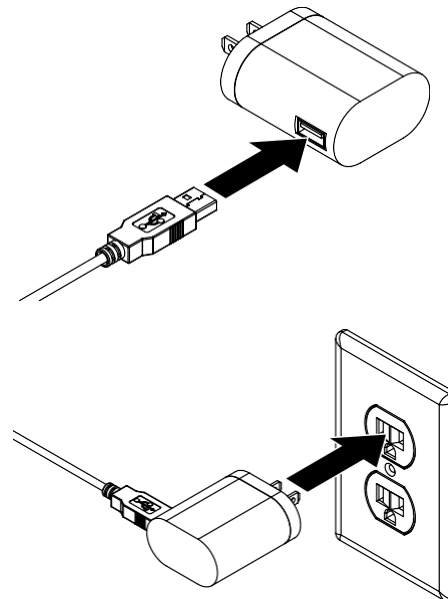

21 Taruh OneKEY yang diisi dan diberi kode pada lensa di sisi stand. Tekan tombol pada kunci untuk mentransfer kode ke stand. Metode ini juga dipakai untuk menonaktifkan alarm.

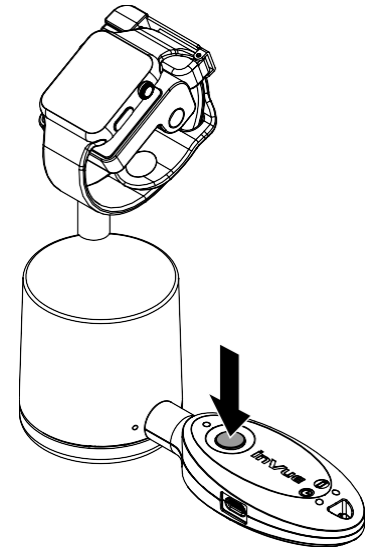

SD0692 Rev4 12/06/21

**inVUE**<sup>®</sup>

[www.invue.com](http://www.invue.com)

**NA / LATAM** // 704.752.6513 • 888.55.INVUE

**EMEA** // +31.23.8900150

**APAC** // +852.3127.6811

© 2021 InVue Security Products Inc. Semua hak dilindungi undang-undang. InVue adalah merek dagang terdaftar dari Produk Keamanan InVue.